

RDK-40Э



Элементы крана, входящие в базовую комплектацию

Ходовая часть	Производство «КАЗ», траки плоские шириной 700 мм
Дизель-электрическая станция	АД-100С-Т400-РМ6 (двигатель DEUTZ NBD226B-6D, генератор SLG274D)
Стреловое оборудование	Стрела основная, длина 15 м
Сменное стреловое оборудование	Вспомогательный гусек, длина 1 м
Прочие элементы	<ul style="list-style-type: none">• Противовес 14 т• Крюковая обойма г/п 36 т• Крюковая обойма г/п 20 т

Основные параметры

Грузоподъемность, т:	40
Тип стрелы:	Решетчатая
Тип привода:	Дизель-электрический

По вопросам продаж и поддержки обращайтесь:
Астана +7(7172)727-132, Волгоград (844)278-03-48, Воронеж (473)204-51-73,
Екатеринбург (343)384-55-89, Казань (843)206-01-48, Краснодар (861)203-40-90,
Красноярск (391)204-63-61, Москва (495)268-04-70, Нижний Новгород (831)429-08-12,
Новосибирск (383)227-86-73, Ростов-на-Дону (863)308-18-15, Самара (846)206-03-16,
Санкт-Петербург (812)309-46-40, Саратов (845)249-38-78, Уфа (347)229-48-12
Единый адрес: kcn@nt-rt.ru
Веб-сайт: <http://klincy.nt-rt.ru>

Габаритные размеры

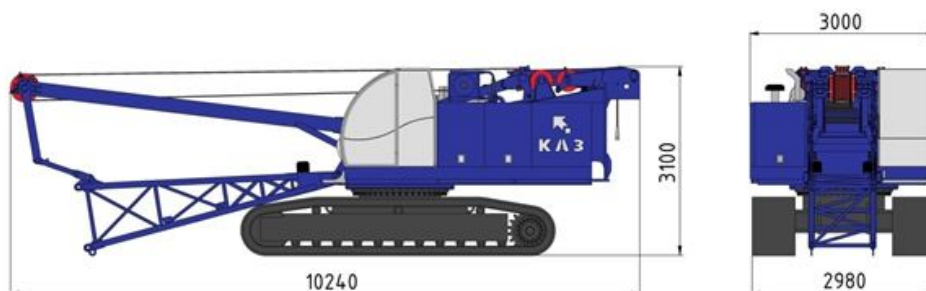

Транспортное положение

В транспортном положении кран включает в себя: поворотная платформа с установленной на нее корневой секцией стрелы; гусеничный ход; противовес – не установлен. Элементы основного и сменного стрелового оборудования, крюковые обоймы и противовес перевозятся отдельно.

Масса крана в транспортном положении..... 30,5 т

Масса в снаряженном состоянии

Масса базовой машины в снаряженном состоянии включает следующее:

- массу поворотной платформы с ходовой частью
- 2-е грузовые лебедки (основная и вспомогательная) с тяговым усилием по 50 кН, включая канаты по 240 м
- лебедку для изменения вылета стрелы с тяговым усилием 50 кН, включая канат 100 м
- основную стрелу длиной 15 м
- вспомогательный гусек длиной 1 м
- противовес 14 т
- крюковую подвеску (основной подъем) грузоподъемностью 36 т
- крюковую подвеску (вспомогательный подъем) грузоподъемностью 20 т
- топливо и пр. технические жидкости

Масса в снаряженном состоянии..... 46 т

Рабочее оборудование

Основное стреловое оборудование:

- стрела основная, длина..... 15-40 м
- гусек вспомогательный, длина..... 1 м

Сменное стреловое оборудование:

- стрела для установки сменного стрелового оборудования, длина..... 15,2-35,2 м
- жесткомонтируемый гусек, длина..... 5-10 м
- управляемый гусек, длина..... 15-20 м

Навесное оборудование (опция):

- мачта копровая с дизельным или гидравлическим молотом, для работы со сваями длиной до 16 м
- Подъемный электромагнит

Режим работы крана ИСО 4301/2

Режим работы..... А3

Давление на грунт

Давление на грунт..... 0,99 кг/см²

По вопросам продаж и поддержки обращайтесь:

Астана +7(7172)727-132, Волгоград (844)278-03-48, Воронеж (473)204-51-73,
Екатеринбург (343)384-55-89, Казань (843)206-01-48, Краснодар (861)203-40-90,
Красноярск (391)204-63-61, Москва (495)268-04-70, Нижний Новгород (831)429-08-12,
Новосибирск (383)227-86-73, Ростов-на-Дону (863)308-18-15, Самара (846)206-03-16,
Санкт-Петербург (812)309-46-40, Саратов (845)249-38-78, Уфа (347)229-48-12

Единый адрес: kcn@nt-rt.ru

Веб-сайт: <http://klincy.nt-rt.ru>

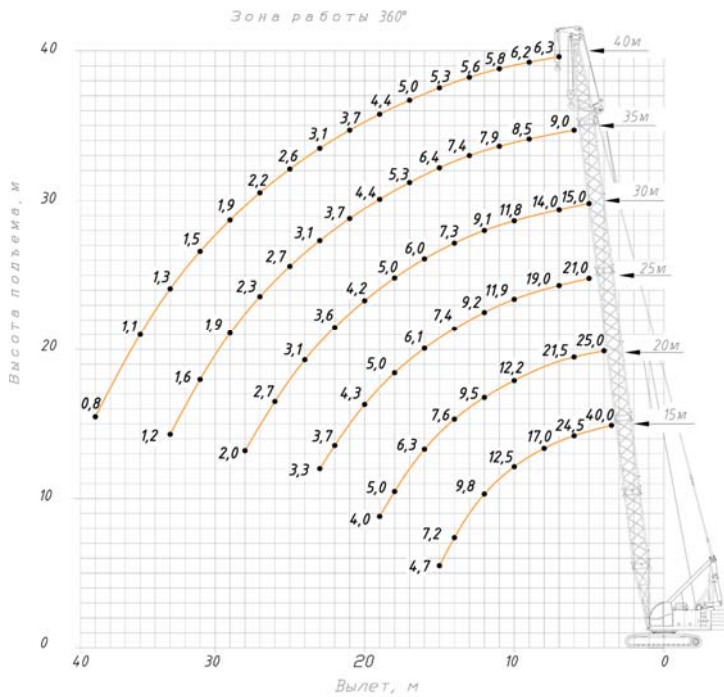

Грузовысотные характеристики основного подъема (вспомогательный гусек не установлен), противовес 14,0 т, угол наклона рабочей площадки $\pm 0,5^\circ$
Зона работы 360°

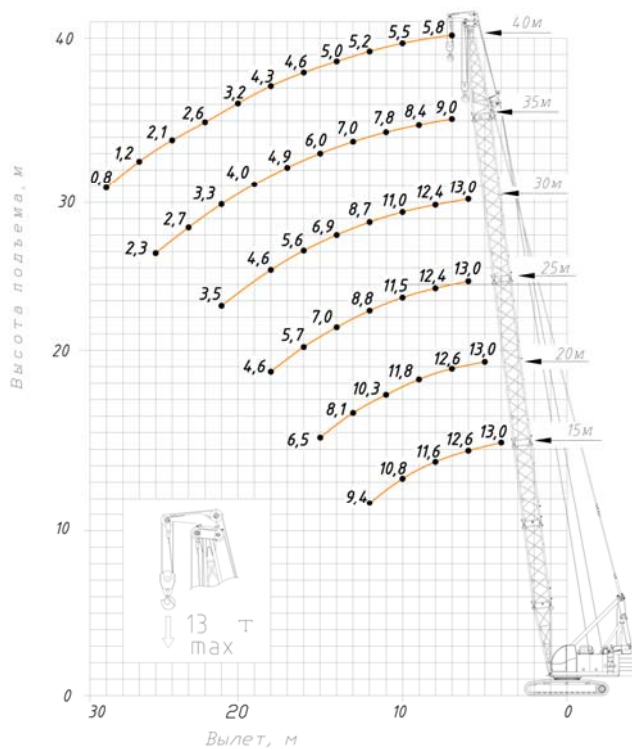

Грузовысотные характеристики вспомогательного подъема (основная стрела 15,0-40,0 м), противовес 14,0 т, угол наклона рабочей площадки $\pm 0,5^\circ$

По вопросам продаж и поддержки обращайтесь:
 Астана +7(7172)727-132, Волгоград (844)278-03-48, Воронеж (473)204-51-73,
 Екатеринбург (343)384-55-89, Казань (843)206-01-48, Краснодар (861)203-40-90,
 Красноярск (391)204-63-61, Москва (495)268-04-70, Нижний Новгород (831)429-08-12,
 Новосибирск (383)227-86-73, Ростов-на-Дону (863)308-18-15, Самара (846)206-03-16,
 Санкт-Петербург (812)309-46-40, Саратов (845)249-38-78, Уфа (347)229-48-12
 Единый адрес: kcn@nt-rt.ru
 Веб-сайт: <http://klincy.nt-rt.ru>

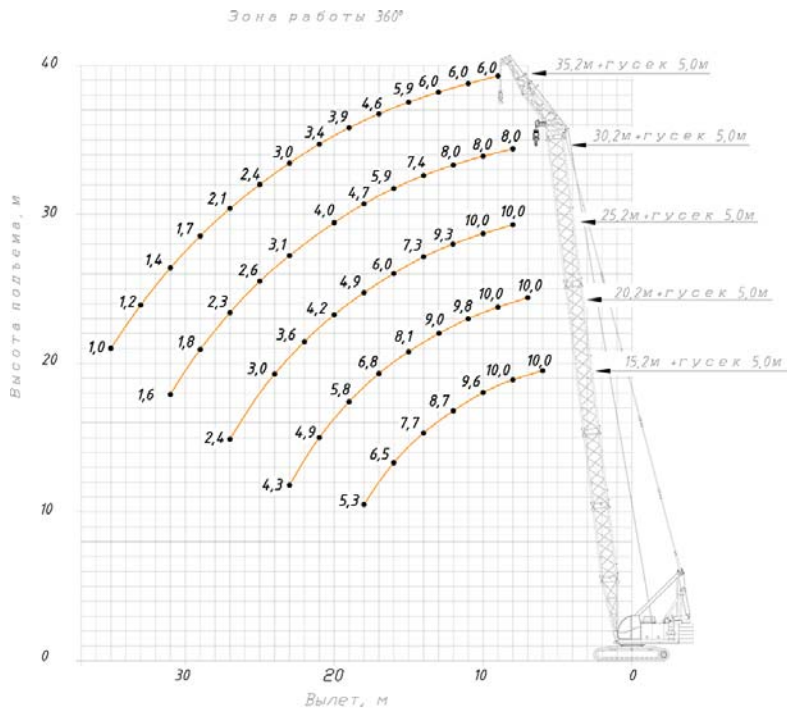

Грузовысотные характеристики жесткомонтируемого гуська 5,0 м (стрела для сменного стрелового оборудования 15,2-35,2 м), противовес 14,0 т, угол наклона рабочей площадки $\pm 0,5^\circ$ и $\pm 3^\circ$

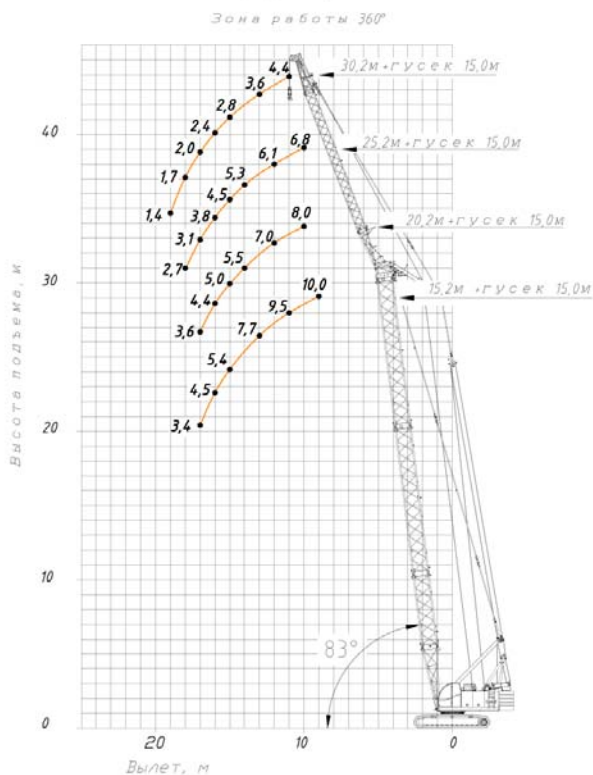

Грузовысотные характеристики маневрового гуська 15,0 м (стрела для сменного стрелового оборудования 15,2-35,2 м), противовес 14,0 т, угол наклона рабочей площадки $\pm 0,5^\circ$

По вопросам продаж и поддержки обращайтесь:

Астана +7(7172)727-132, Волгоград (844)278-03-48, Воронеж (473)204-51-73,
 Екатеринбург (343)384-55-89, Казань (843)206-01-48, Краснодар (861)203-40-90,
 Красноярск (391)204-63-61, Москва (495)268-04-70, Нижний Новгород (831)429-08-12,
 Новосибирск (383)227-86-73, Ростов-на-Дону (863)308-18-15, Самара (846)206-03-16,
 Санкт-Петербург (812)309-46-40, Саратов (845)249-38-78, Уфа (347)229-48-12

Единый адрес: kcn@nt-rt.ru

Веб-сайт: <http://klincy.nt-rt.ru>

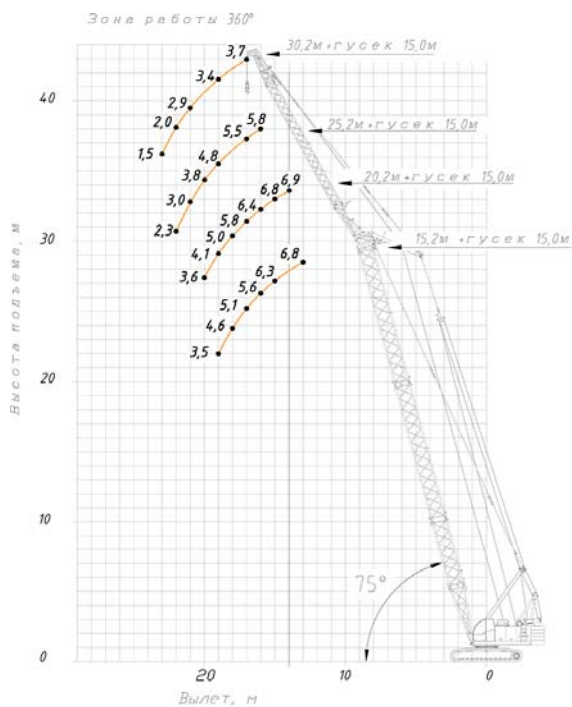

Грузовысотные характеристики маневрового гуська 15,0 м (стрела для сменного стрелового оборудования 15,2-35,2 м), противовес 14,0 т, угол наклона рабочей площадки ±0,5 °

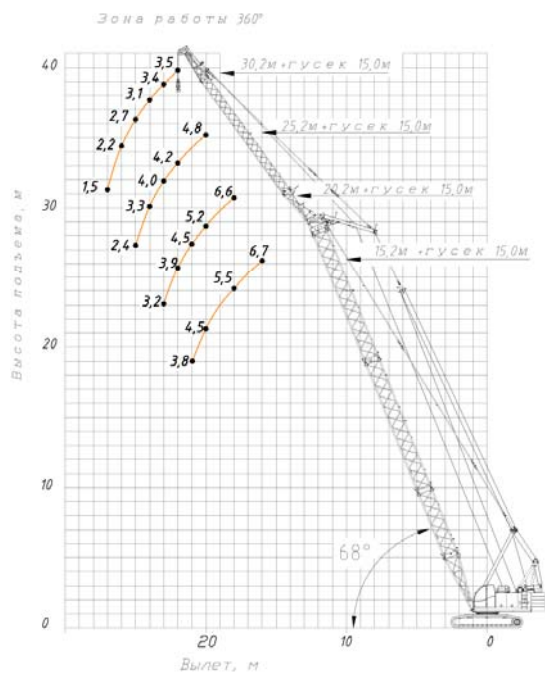

Грузовысотные характеристики маневрового гуська 15,0 м (стрела для сменного стрелового оборудования 15,2-35,2 м), противовес 14,0 т, угол наклона рабочей площадки ±0,5 °

По вопросам продаж и поддержки обращайтесь:

Астана +7(7172)727-132, Волгоград (844)278-03-48, Воронеж (473)204-51-73,
 Екатеринбург (343)384-55-89, Казань (843)206-01-48, Краснодар (861)203-40-90,
 Красноярск (391)204-63-61, Москва (495)268-04-70, Нижний Новгород (831)429-08-12,
 Новосибирск (383)227-86-73, Ростов-на-Дону (863)308-18-15, Самара (846)206-03-16,
 Санкт-Петербург (812)309-46-40, Саратов (845)249-38-78, Уфа (347)229-48-12

Единый адрес: kcn@nt-rt.ru

Веб-сайт: <http://klincy.nt-rt.ru>

ТЕХНИЧЕСКИЕ ХАРАКТЕРИСТИКИ

Двигатель

Тип..... дизельный
Мощность, не менее 120 кВт
Крутящий момент, не менее 450 Н·м
Топливный бак..... 205 л

Электрогенератор

Назначение...передача энергии к раб. органам
Мощность, не менее100 кВт
Ном. крутящий момент, не менее 240 Н·м
Род тока..... переменный
Напряжение..... 380 В
Номинальный ток..... 72 А
Частота..... 50 Гц

Гидравлическая система

Гидравлическая система крана выполнена по открытой схеме и служит для обеспечения раздвижения ходов гусеничной тележки и подъема противовеса.

Рабочее давление (макс.)..... 250 бар
Емкость гидробака..... 85 л

Механизм поворота

Состоит из следующих компонентов: шарикового опорно-поворотного устройства с внутренним зубчатым венцом; асинхронного электрического двигателя, приводящего в движение через цепную передачу планетарный редуктор с ведущей шестерней; на электродвигателе установлен многодисковый тормоз.

Скорость вращения (макс.)..... 0-0,96 об/мин

Лебедки

Основная и вспомогательная лебедки:

тяговое усилие на канате..... 50 кН
диаметр каната..... 15 мм
диаметр барабана..... 435 мм
скорость каната..... 0-80 м/мин
емкость барабана (1 слой)..... 45,3 м

Стреловая лебедка:

По вопросам продаж и поддержки обращайтесь:

Астана +7(7172)727-132, Волгоград (844)278-03-48, Воронеж (473)204-51-73,
Екатеринбург (343)384-55-89, Казань (843)206-01-48, Краснодар (861)203-40-90,
Красноярск (391)204-63-61, Москва (495)268-04-70, Нижний Новгород (831)429-08-12,
Новосибирск (383)227-86-73, Ростов-на-Дону (863)308-18-15, Самара (846)206-03-16,
Санкт-Петербург (812)309-46-40, Саратов (845)249-38-78, Уфа (347)229-48-12

Единый адрес: kcn@nt-rt.ru

Веб-сайт: <http://klincy.nt-rt.ru>

тяговое усилие на канате..... 50 кН
диаметр каната..... 18 мм
диаметр барабана..... 435 мм
скорость каната..... 0-80 м/мин
емкость барабана (1 слой)..... 22,8 м

Ходовая часть

Ширина ходовой части (из транспортного в рабочее положение) изменяется гидравлически. Привод ходовой части осуществляется от аксиально-поршневого неуправляемого гидромотора, приводящего в движение понижающий планетарный редуктор, оснащенный многодисковым нормально замкнутым тормозом. Натяжение гусеничной ленты осуществляется механическим способом.

Траки плоские, ширина..... 700 мм
Ширина в транспортном
положении..... 2980 мм
Ширина в рабочем положении..... 4500 мм
Скорость передвижения..... 0-1 км/ч

Управление

Управление крановыми операциями пропорциональное электрическое (джойстики).

Изменение скорости выполнения крановых операций на лебедках осуществляется за счет изменения частоты тока подаваемого на электродвигатели. Изменение частоты комбинированное – производится за счет изменения частоты вращения коленчатого вала дизельного двигателя (нажатие педали акселератора) или за счет работы частотных преобразователей.

Элементы стрелового оборудования

По вопросам продаж и поддержки обращайтесь:
Астана +7(7172)727-132, Волгоград (844)278-03-48, Воронеж (473)204-51-73,
Екатеринбург (343)384-55-89, Казань (843)206-01-48, Краснодар (861)203-40-90,
Красноярск (391)204-63-61, Москва (495)268-04-70, Нижний Новгород (831)429-08-12,
Новосибирск (383)227-86-73, Ростов-на-Дону (863)308-18-15, Самара (846)206-03-16,
Санкт-Петербург (812)309-46-40, Саратов (845)249-38-78, Уфа (347)229-48-12
Единый адрес: kcn@nt-rt.ru
Веб-сайт: <http://klincy.nt-rt.ru>

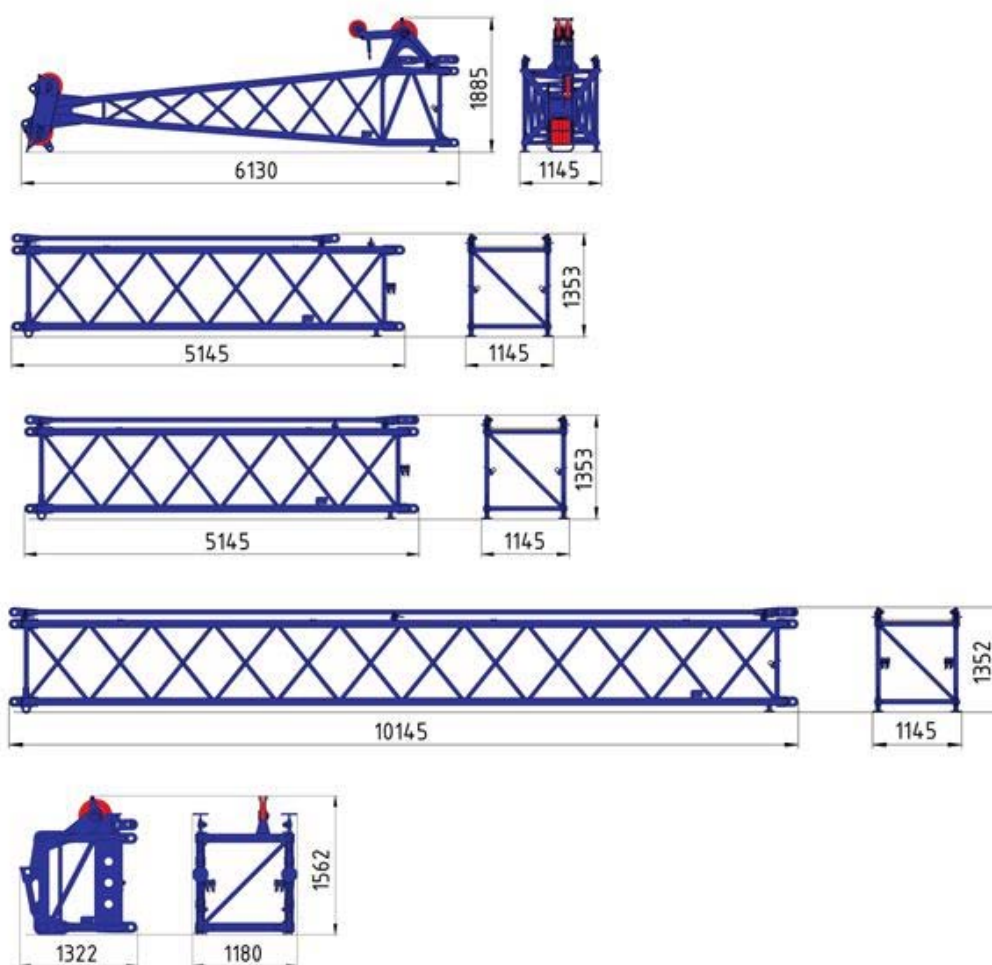

Элементы основной стрелы

Головная секция (1а).....	810 кг
Вставка 5 м (1b).....	490 кг
Вставка 5 м (1с).....	520 кг
Вставка 10 м (1d).....	890 кг
Установочная секция (1е)*.....	490 кг

* применяется только при сборке стрелы для установки сменного стрелового оборудования

Элементы сменного стрелового оборудования

Элементы жестко-монтируемого гуська

По вопросам продаж и поддержки обращайтесь:
 Астана +7(7172)727-132, Волгоград (844)278-03-48, Воронеж (473)204-51-73,
 Екатеринбург (343)384-55-89, Казань (843)206-01-48, Краснодар (861)203-40-90,
 Красноярск (391)204-63-61, Москва (495)268-04-70, Нижний Новгород (831)429-08-12,
 Новосибирск (383)227-86-73, Ростов-на-Дону (863)308-18-15, Самара (846)206-03-16,
 Санкт-Петербург (812)309-46-40, Саратов (845)249-38-78, Уфа (347)229-48-12
 Единый адрес: kcn@nt-rt.ru
 Веб-сайт: <http://klincy.nt-rt.ru>

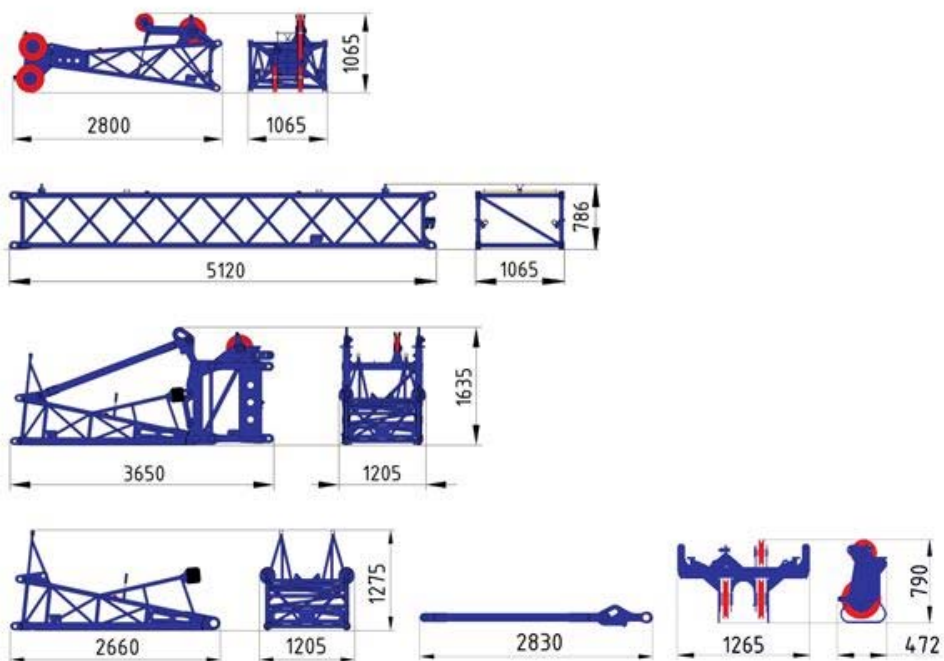

Головная секция 360 кг

Вставка 5 м 280 кг

Корневая секция 240 кг

Штанга 2,7 м 53 кг

Доп. подъем..... 210 кг

Транспортный комплект: корневая секция гуська с набором штанг, установленные на установочную секцию стрелы*..... 880 кг

* транспортный комплект может быть расформирован поэлементно для раздельной транспортировки.

Элементы управляемого гуська

По вопросам продаж и поддержки обращайтесь:

Астана +7(7172)727-132, Волгоград (844)278-03-48, Воронеж (473)204-51-73,
 Екатеринбург (343)384-55-89, Казань (843)206-01-48, Краснодар (861)203-40-90,
 Красноярск (391)204-63-61, Москва (495)268-04-70, Нижний Новгород (831)429-08-12,
 Новосибирск (383)227-86-73, Ростов-на-Дону (863)308-18-15, Самара (846)206-03-16,
 Санкт-Петербург (812)309-46-40, Саратов (845)249-38-78, Уфа (347)229-48-12

Единый адрес: kcn@nt-rt.ru

Веб-сайт: <http://klincy.nt-rt.ru>

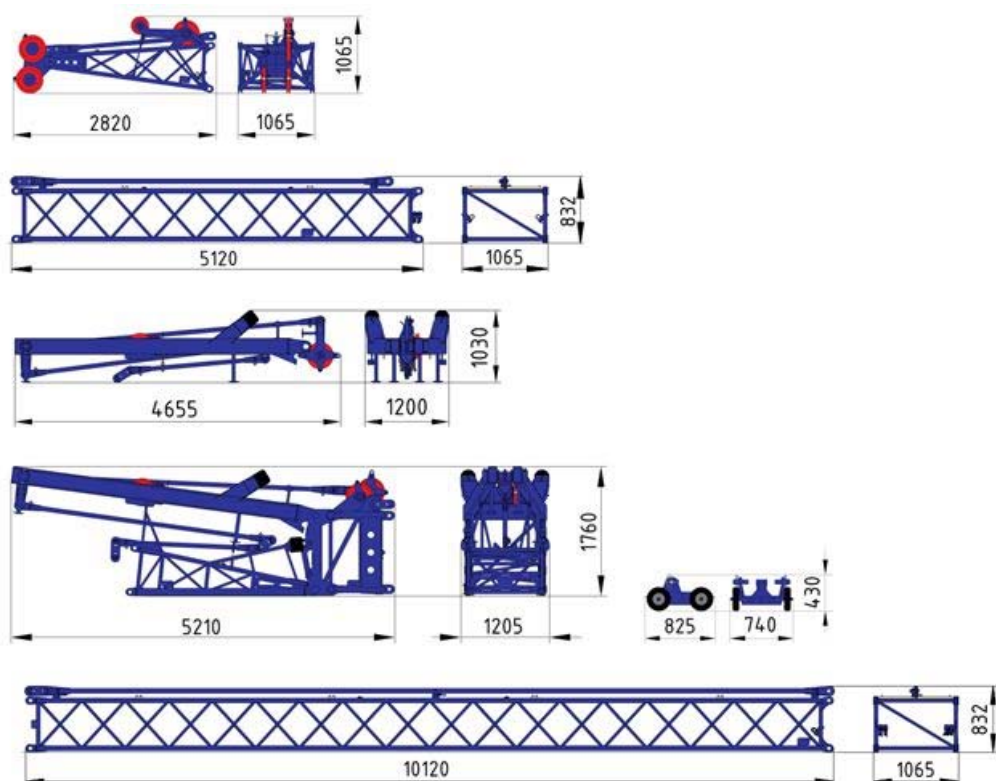

Головная секция	390 кг
Вставка 5 м.....	330 кг
Вставка 10 м.....	590 кг
Портал управляемого гуська	705 кг
Тележка ¹	80 кг
Транспортный комплект ² : корневая секция гуська (2e) с порталом управляемого гуська (3f), установленные на установочную секцию стрелы (1e).....	1470 кг

¹ применяется при установке сменного стрелового оборудования.

² транспортный комплект может быть расформирован поэлементно для отдельной транспортировки.

Прочие элементы

Грузозахватные органы

По вопросам продаж и поддержки обращайтесь:

Астана +7(7172)727-132, Волгоград (844)278-03-48, Воронеж (473)204-51-73,
 Екатеринбург (343)384-55-89, Казань (843)206-01-48, Краснодар (861)203-40-90,
 Красноярск (391)204-63-61, Москва (495)268-04-70, Нижний Новгород (831)429-08-12,
 Новосибирск (383)227-86-73, Ростов-на-Дону (863)308-18-15, Самара (846)206-03-16,
 Санкт-Петербург (812)309-46-40, Саратов (845)249-38-78, Уфа (347)229-48-12

Единый адрес: kcn@nt-rt.ru

Веб-сайт: <http://klincy.nt-rt.ru>

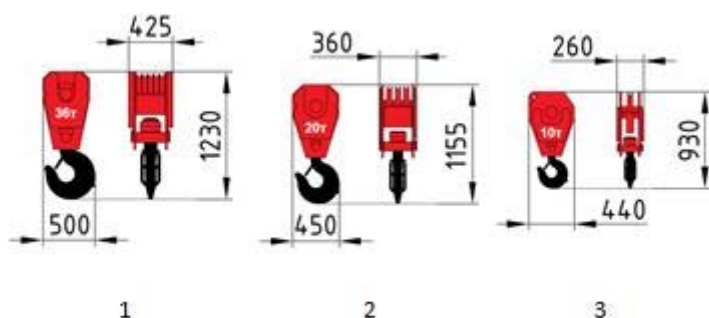

Крюковая обойма 1:

- кратность полиспаста..... 2-10
- грузоподъемность..... 20 т
- масса..... 300 кг

Крюковая обойма 3:

- кратность полиспаста..... 2-3

Вспомогательный гусек

Противовес

Основная стрела

По вопросам продаж и поддержки обращайтесь:

Астана +7(7172)727-132, Волгоград (844)278-03-48, Воронеж (473)204-51-73,
 Екатеринбург (343)384-55-89, Казань (843)206-01-48, Краснодар (861)203-40-90,
 Красноярск (391)204-63-61, Москва (495)268-04-70, Нижний Новгород (831)429-08-12,
 Новосибирск (383)227-86-73, Ростов-на-Дону (863)308-18-15, Самара (846)206-03-16,
 Санкт-Петербург (812)309-46-40, Саратов (845)249-38-78, Уфа (347)229-48-12

Единый адрес: kcn@nt-rt.ru

Веб-сайт: <http://klincy.nt-rt.ru>

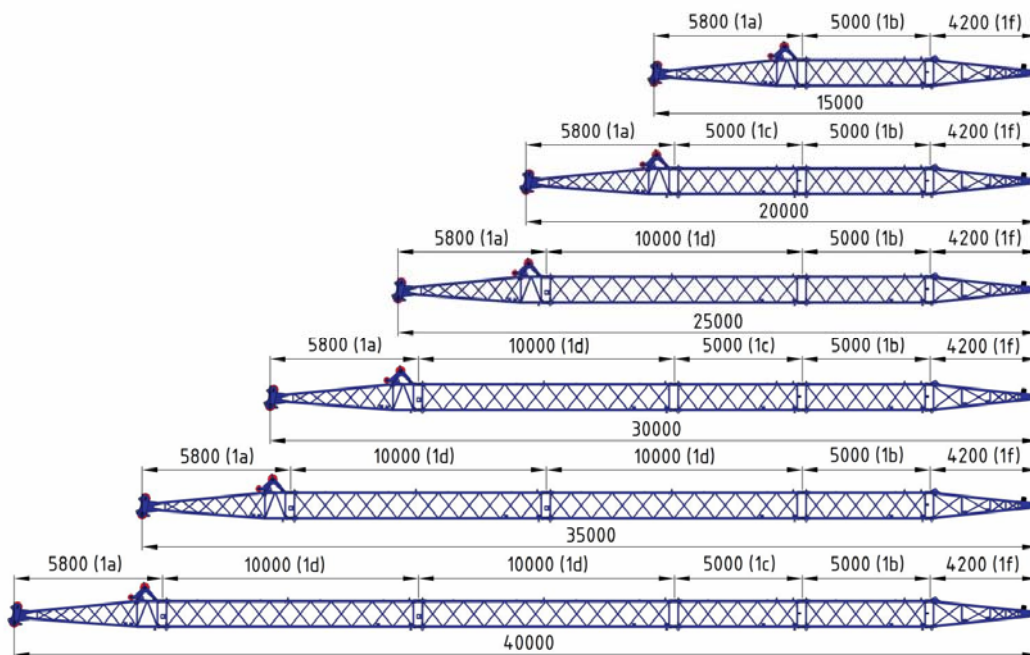

Основная стрела. Исполнения

Секции стрелы	Длина, м	Количество секций					
		1	2	3	4	5	6
Корневая (1f)	4,2	1	1	1	1	1	1
Вставка 5 м (1b)	5,0	1	1	1	1	1	1
Вставка 5 м (1c)	5,0		1		1		1
Вставка 10 м (1d)	10,0			1	1	2	2
Головная (1a)	5,8	1	1	1	1	1	1
Длина стрелы, м		15,0	20,0	25,0	30,0	35,0	40,0

Стрела для сменного стрелового оборудования

По вопросам продаж и поддержки обращайтесь:
 Астана +7(7172)727-132, Волгоград (844)278-03-48, Воронеж (473)204-51-73,
 Екатеринбург (343)384-55-89, Казань (843)206-01-48, Краснодар (861)203-40-90,
 Красноярск (391)204-63-61, Москва (495)268-04-70, Нижний Новгород (831)429-08-12,
 Новосибирск (383)227-86-73, Ростов-на-Дону (863)308-18-15, Самара (846)206-03-16,
 Санкт-Петербург (812)309-46-40, Саратов (845)249-38-78, Уфа (347)229-48-12
 Единый адрес: kcn@nt-rt.ru
 Веб-сайт: <http://klincy.nt-rt.ru>

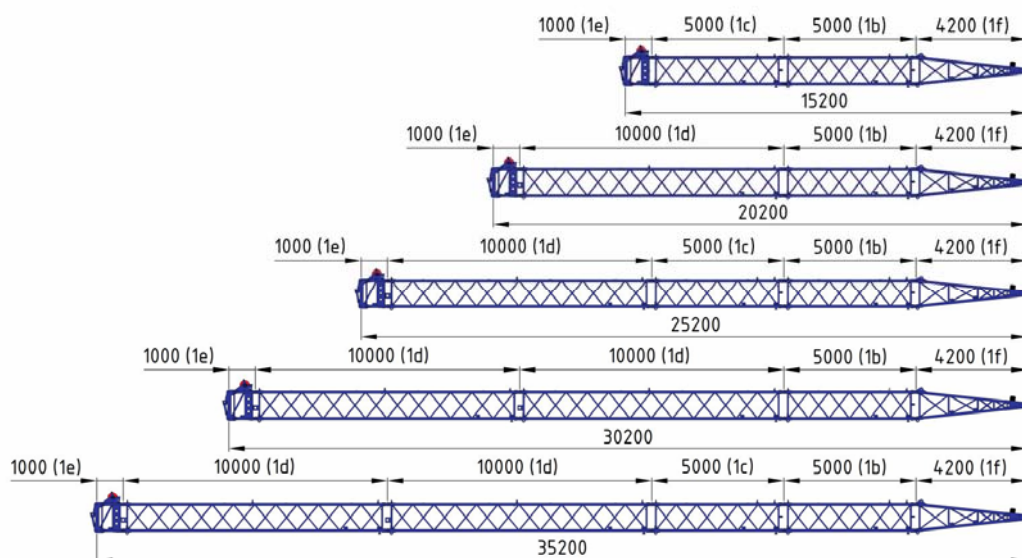

Стрела для сменного стрелового оборудования. Исполнения

Секции стрелы	Длина, м	Количество секций				
		1	2	3	4	5
Корневая (1f)	4,2	1	1	1	1	1
Вставка 5 м (1b)	5,0	1	1	1	1	1
Вставка 5 м (1c)	5,0	1	1	1	1	1
Вставка 10 м (1d)	10,0	1	1	1	2	2
Установочная (1e)	1,0	1	1	1	1	1
Длина стрелы, м		15,2	20,2	25,2	30,2	35,2
Жесткомонтируемый гусек		•	•	•	•	•
Управляемый гусек		•	•	•	•	•

Сменное стреловое оборудование

Жесткомонтируемый гусек

По вопросам продаж и поддержки обращайтесь:
 Астана +7(7172)727-132, Волгоград (844)278-03-48, Воронеж (473)204-51-73,
 Екатеринбург (343)384-55-89, Казань (843)206-01-48, Краснодар (861)203-40-90,
 Красноярск (391)204-63-61, Москва (495)268-04-70, Нижний Новгород (831)429-08-12,
 Новосибирск (383)227-86-73, Ростов-на-Дону (863)308-18-15, Самара (846)206-03-16,
 Санкт-Петербург (812)309-46-40, Саратов (845)249-38-78, Уфа (347)229-48-12

Единый адрес: kcn@nt-rt.ru
 Веб-сайт: <http://klincy.nt-rt.ru>

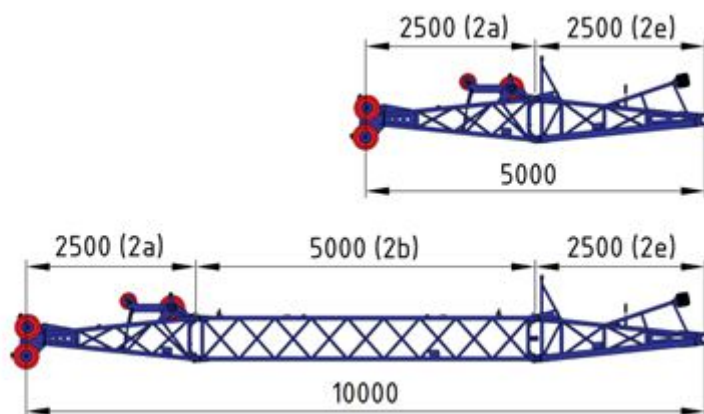

Маневровый гусек

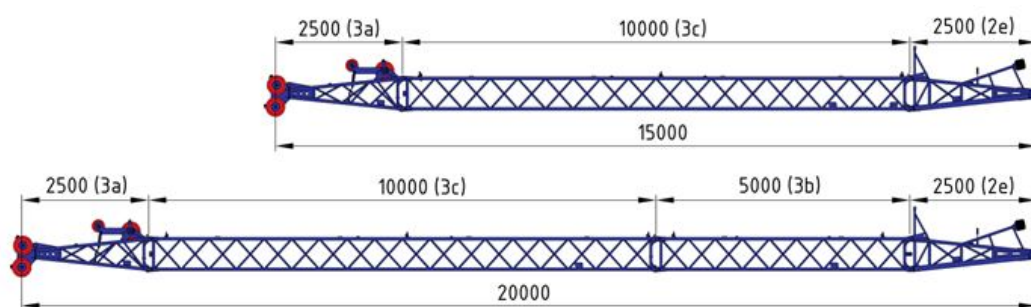

Сменное стреловое оборудование. Исполнения

Секции гуська	Длина, м	Количество секций			
Корневая (2e)	2,5	1	1	1	1
Вставка 5 м (2b)	5,0		1		
Вставка 5 м (3b)	5,0				1
Вставка 10 м (3c)	10,0			1	1
Головная (2a)	2,5	1	1		
Головная (3a)	2,5			1	1
Жесткомонтируемый гусек, длина, м	5,0	10,0			
Управляемый гусек, длина, м			15,0	20,0	

По вопросам продаж и поддержки обращайтесь:

Астана +7(7172)727-132, Волгоград (844)278-03-48, Воронеж (473)204-51-73,
 Екатеринбург (343)384-55-89, Казань (843)206-01-48, Краснодар (861)203-40-90,
 Красноярск (391)204-63-61, Москва (495)268-04-70, Нижний Новгород (831)429-08-12,
 Новосибирск (383)227-86-73, Ростов-на-Дону (863)308-18-15, Самара (846)206-03-16,
 Санкт-Петербург (812)309-46-40, Саратов (845)249-38-78, Уфа (347)229-48-12

Единый адрес: kcn@nt-rt.ru

Веб-сайт: <http://klincy.nt-rt.ru>